

模数	m	2
齿数	Z	85
变位系数	X	0
压力角	$\alpha$	20°

3. 孔光洁度  $\nabla 5$

技术要求:

1. 成品液道内注满P2润滑脂
2. 锻件调质硬度HB229-269, 沟道表面淬火HRC52-58
4. 装配后在轴承端面标志: LYDZ 01-160, 数量位置=S=标记
5. 交货状态轴承注入锂基润滑脂, 并带2个油嘴

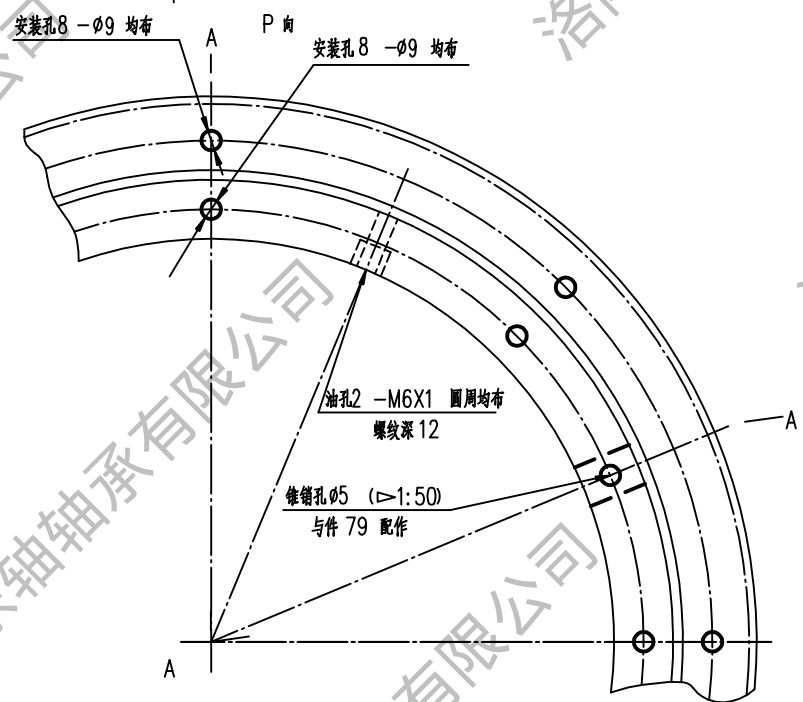

58	第二密封圈	1	耐油橡胶 I-3			
68	密封圈	1	耐油橡胶 I-3			
79	塞子	1	钢 42CrMo-GB/T2033			
19	锥销	1	钢 45-GB/T699			
04	钢球+圆筒块06	1	钢 GCr15-GB/T18254			
02	内圈	1	钢 42CrMo-GB/T2033			
01	外圈	1	钢 42CrMo-GB/T2033			

件号	名称	数量	材料	单件重量 (kg)	总计重量 (kg)	附注
						N° LYDZ 01-160 重量(kg): 3.5 比例: 无
外齿四点接触球 转盘轴承						
标记/处数	更改文件号	签字	日期	<p style="text-align: center;"><b>精密轴承制造专家</b></p> <p style="text-align: center;">电话: 13700810892</p> <p style="text-align: center;"><b>LYDZC</b> 洛阳东轴轴承有限公司</p>		
设计		工艺会签				
校对		审定				
审核		批准				
标准化审查		日期: 2012.06.12				

描图	
描校	
底图总号	
底图总号	
签字	日期