

模数	m	6
齿数	Z	122
变位系数	X	0
齿精度		998GK-GB10095
齿顶量	KM	0.85

技术要求:

1. 成品滚道内注满EP2润滑脂
2. 锻件调质硬度HB229-269, 沟道表面淬火HRC52-58
4. 装配后在轴承端面标志: LYDZ 01-742.3, 装带位置用-S·标记
5. 交货状态轴承注入锂基润滑脂, 并带2个油嘴
6. 轴承使用温度: -25~80°

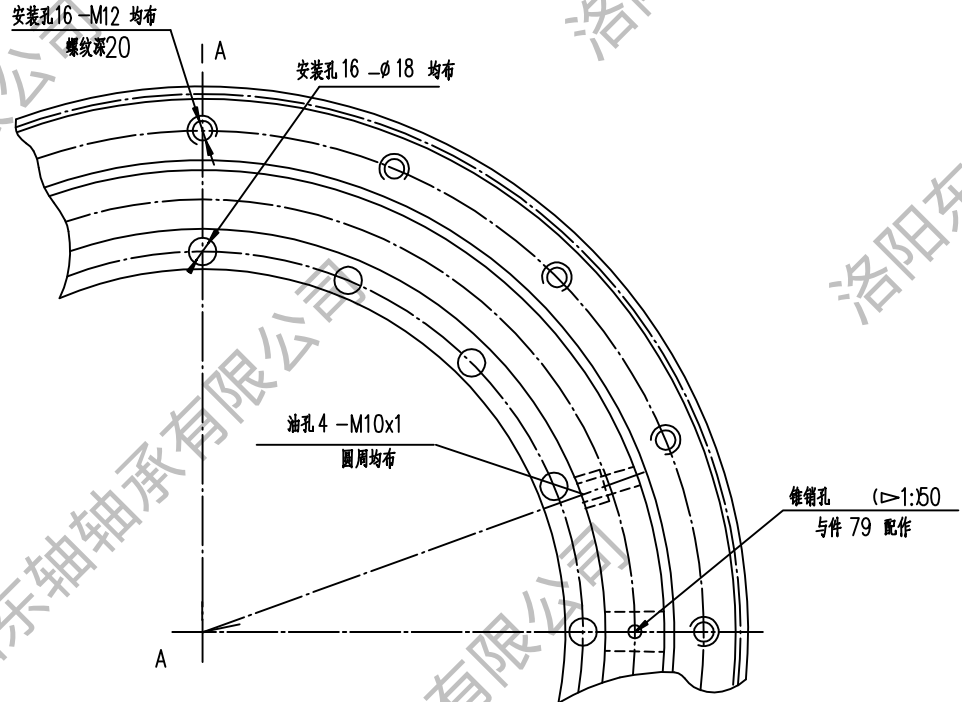

58	第二密封圈	1	耐油橡胶 I-3				
68	密封圈	1	耐油橡胶 I-3				
79	塞子	1	钢 42CrMo-GB/T2033				
19	锥销	1	钢 45-GB/T699				
06	隔离块		尼龙 1010-HG2-869				
04	钢球		钢 GCr15-GB/T18254				
02	内圈	1	钢 42CrMo-GB/T2033				
01	外圈	1	钢 2CrMo-GB/T2033				

件号	名称	数量	材料	单件重量 (kg)	总计重量 (kg)	附注
						N°LYDZ 01-742.3-1
四点接触球 转盘轴承				重量(kg): 52		比例: 无
精密轴承制造专家						LYDZC 洛阳东轴轴承有限公司
电话: 13700810892						
标记/处数		更改文件号	签字	日期		
设计		工艺会签				
校对		审定				
审核		批准				
标准化审查		日期: 2015.09.11				

图号	
图名	
图底图总号	
底图总号	
签字	日期