

模数	m	8
齿数	Z	118
变位系数	X	+0.5
压力角	a	20°

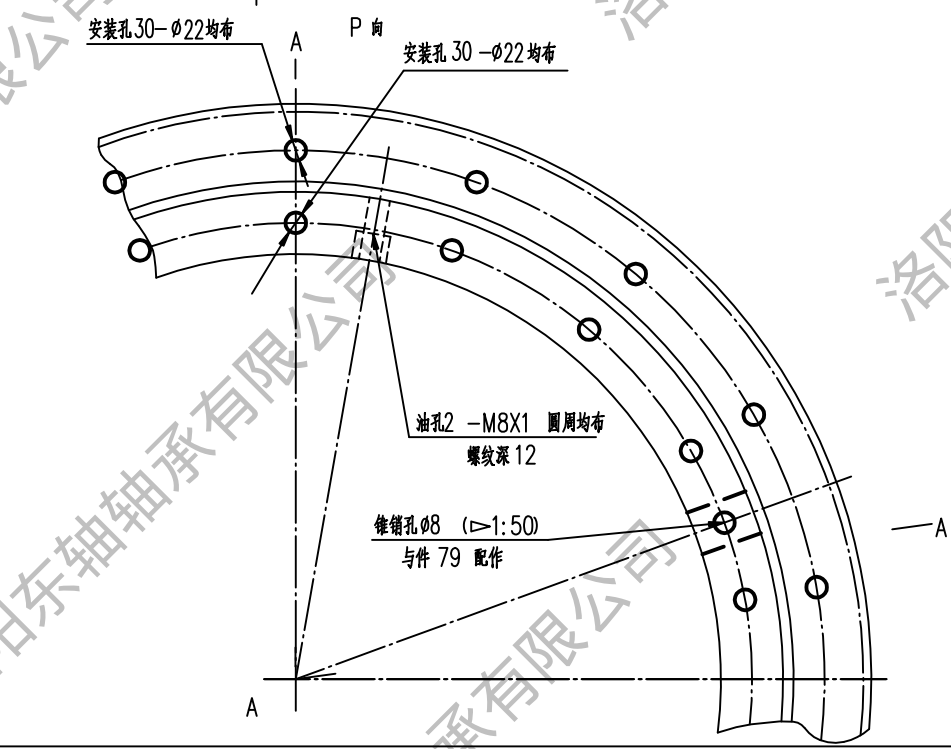

技术要求:

1. 成品滚道内注满EP2润滑脂
2. 锻件调质硬度HB229-269, 沟道表面淬HRC52-58
4. 装配后在轴承端面标志: LYDZ 01-922, 装带位置=S*标记
5. 交货状态轴承注入锂基润滑脂, 并带2个油嘴

3. 孔光洁度 $\nabla 5$

件号	名称	数量	材料	单件重量 (kg)	总计重量 (kg)	附注
58	第二密封圈	1	耐油橡胶 I-3			
68	密封圈	1	耐油橡胶 I-3			
79	塞子	1	钢 42CrMo-GB/T2033			
19	锥销	1	钢 45-GB/T699			
04	钢球+隔离块06	1	钢 GCr15-GB/T18254			
02	内圈	1	钢 42CrMo-GB/T2033			
01	外圈	1	钢 42CrMo-GB/T2033			
<p>外齿四点接触球 转盘轴承</p> <p>精密轴承制造专家</p> <p>电话: 13700810892</p>				<p>N° LYDZ 01-922</p> <p>重量(kg): 220 比例: 无</p>		
<p>设计: 工艺会签</p> <p>校对: 审定</p> <p>审核: 批准</p> <p>标准化审查: 日期: 2015.08.26</p>				<p>LYDZC</p> <p>洛阳东轴轴承有限公司</p>		

描图	
描校	
底图总号	
底图总号	
签字	日期